

Multi grils 5in1 Lietošanas instrukcija

Multi Grila 5in1 apraksts:

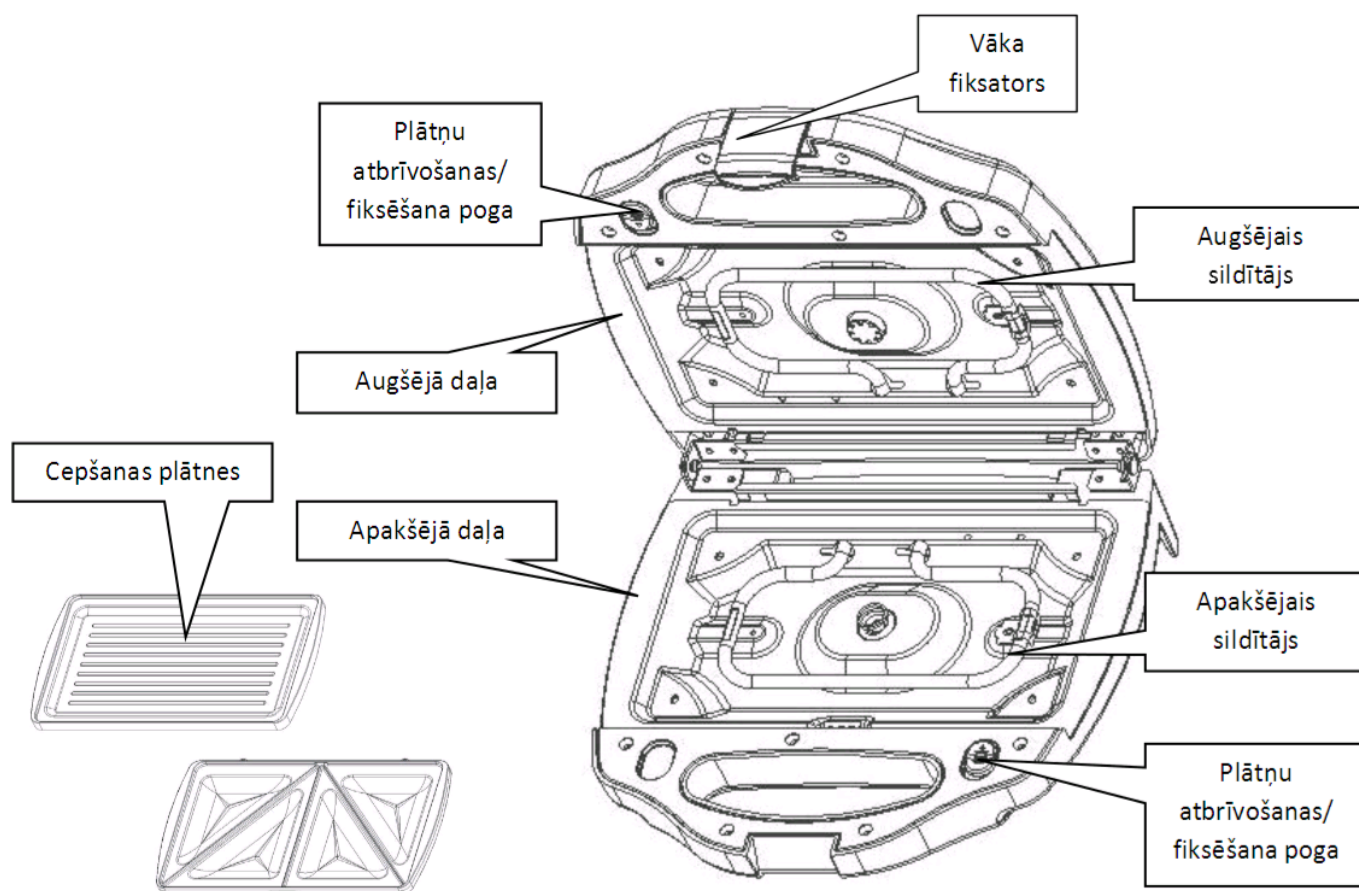

Pirmo reizi lietojot:

- Multi grila 5in1 plātnes ir pārklātas ar pret piedeguma pārklājumu, tāpēc cepot ir nepieciešams papildus lietot tikai nedaudz eļļas vai citas taukvielas.
- Ievietojiet grila augšējā un apakšējā daļā izvēlētas cepšanas plātnes un nofiksējiet tās ar plātņu atbrīvošanas/fiksēšanas pogu.
- Pirms pirmās lietošanas reizes plātnes nedaudz ieziediet/ iesmērējiet ar eļļu.
- Pievienojiet Multi grilu 5in1 pie elektriskās strāvas, ielieciet produktus, kurus vēlaties pagatavot, aizveriet grilu un nofiksējiet tā vāku ar fiksatoru.
- Kad esat beiguši gatavošanu, atvienojiet Multi grilu 5in1 no elektriskā strāvas, un ļaujiet tam pilnībā atdzist.
- Kad plātnes ir atdzisušas izņemiet tās un nomazgājiet ar siltu ūdeni.
- Atkārtojiet to ar visām piecām plātnēm.

Plātņu maiņa

- Pirms veicat plātņu nomaiņu, ļaujiet tām pilnībā atdzist.
- Vispirms paspiediet/pavelciet roktura virzienā un pieturiet plātņu atbrīvošanas/fiksēšanas pogu, grila apakšējā daļā. Izņemiet esošo plātņi un ielieciet vietā Jums nepieciešamo plātņi. Atlaidiet plātņu atbrīvošanas/fiksēšanas pogu
- Tādā pašā veidā apmainiet arī cepšanas plātņi grila augšējā daļā..

Lietošana

- Pievienojiet Multi grilu 5in1 elektriskajai strāvai.
- Ļaujiet tam uzsilt. Degoša sarkanā LED lampiņa nozīmē, ka ierīce ir pieslēgta strāvai. Zaļā LED lampiņa nozīmē, ka ierīce ir uzsilusi un ir gatava lietošanai.
- Ierīcei ir jābūt aizvērtai līdz iedegas zaļā LED lampiņa.
 - Pirms iekārta ir iesilusi, sagatavojiet visu nepieciešamo maltītes pagatavošanai.

- Plātne, uz kuras tiek likts produkts pirmo reizi lietojot, ir nedaudz jāiesmērē ar taukvielām.
- Kad maltīte ir gatava noņemiet to – ar koka vai plastmasa darbarīkiem, lai nesaskrāpētu plātnes virsmu.

Noderīgi padomi

- Taukvielas uz plātnēm ir jālieto minimālā daudzumā. Cepot pankūkas vai vafeles, eļļu vislabāk pievienojiet tieši mīklai nevis iesmērējiet ar to plātnes.
- Uzmanieties no tā, lai ielietais/ieliktais saturs, aizverot grilu, nenāktu pāri malām.
- Sagatavojot karstmaizes, sekojiet līdzi, lai maizes malām pāri nenāktu tās pildījums.

Tīrīšana un uzturēšana

- Pirms uzsākat ierīci tīrīt pārlicinieties vai tā ir atvienota no elektriskās strāvas un pilnībā atdzisusi.
- Lai noņemtu plātnes ir nepieciešams nospriest un turēt plātņu atbrīvošanas/fiksēšanas pogu, kā aprakstīts iepriekš.
- Plātnes mazgājiet izmantojot maigu mazgāšanas līdzekli vai ar siltu ūdeni un pēc tam nožāvējiet.
- Ierīci, ārējo korpusu var noslaucīt ar mīkstu, sausu drāniņu. Nelietojiet tīrīšanas salvetes, sūkļus vai abrazīvus tīrīšanas līdzekļus.

Svarīgi drošības pasākumi

- Sargājiet grilu no ūdens un citiem šķidrumiem.
- Neuzstādiet Multi grilu 5in1 uz/virs cita veida plītim.
- Nenovietojiet Multi grilu 5in1 tuvu karstām virsmām (gāzes un elektriskajiem sildītājiem u.tml.).
- Ja Multi grilu 5in1 ir pieslēgts elektriskajam tīklam, neaiztieciot to ar slapjām rokām.
- Pasargājiet strāvas vadu no bojājumiem. Ja strāvas vads ir jebkādā veidā bojāts – nelietojiet Multi grilu 5in1, kamēr vads nav nomainīts. Multi grila 5in1 remontu drīkst veikt tikai kvalificēts meistars.
- Nekad neatvienojiet ierīci no elektriskā tīkla izvelkot kontaktdakšu, no rozetes turot aiz elektrības vada.
- Vienmēr atvienojiet Multi grilu 5in1 no elektriskā tīkla, kad to nelietojat.
- Vienmēr atvienojiet Multi grilu 5in1 no elektriskā tīkla, pirms sākat tā tīrīšanu
- Lietojiet tikai oriģinālās rezerves daļas.
- Ja Multi grils 5in1 ir jebkādā veidā bojāts – nelietojiet to.
- Sargājiet ierīci no bērniem. Esiet īpaši uzmanīgi, ja lietojot ierīci tuvumā atrodas bērni vai dzīvnieki.
- Glabājiet ierīci bērniem nepieejamā vietā.
- Multi grils 5in1 ir paredzēts tikai lietošanai mājās.

Tehniskie parametri:

Nominālais spriegums: 230V AC

Frekvence: 50Hz

Nominālā jauda: 750W

Aizsardzības klase: IPX 0

Ierīces garantija neattiecas:

- Uz ierīces daļu dabisko nolietojumu, kas radies ilgstošas lietošanas rezultātā.
- Uz bojājumiem, kas radušies ārēju faktoru ietekmē (Kā samirkšana, nepareiza izmantošana utt.).
- Uz bojājumiem, kas radušies ierīces nepareizas lietošanas vai glabāšanas rezultātā.
- Uz mehāniskiem ierīces bojājumiem, kas radušies tās krišanas vai cita līdzīga iemesla rezultātā.
- Uz bojājumiem, kas radušies nekvalificēta remonta, neatbilstošu detaļu lietošanas vai ierīces pārslogošanas rezultātā.

Инструкция по применению

Описание Мульти гриля 5в1

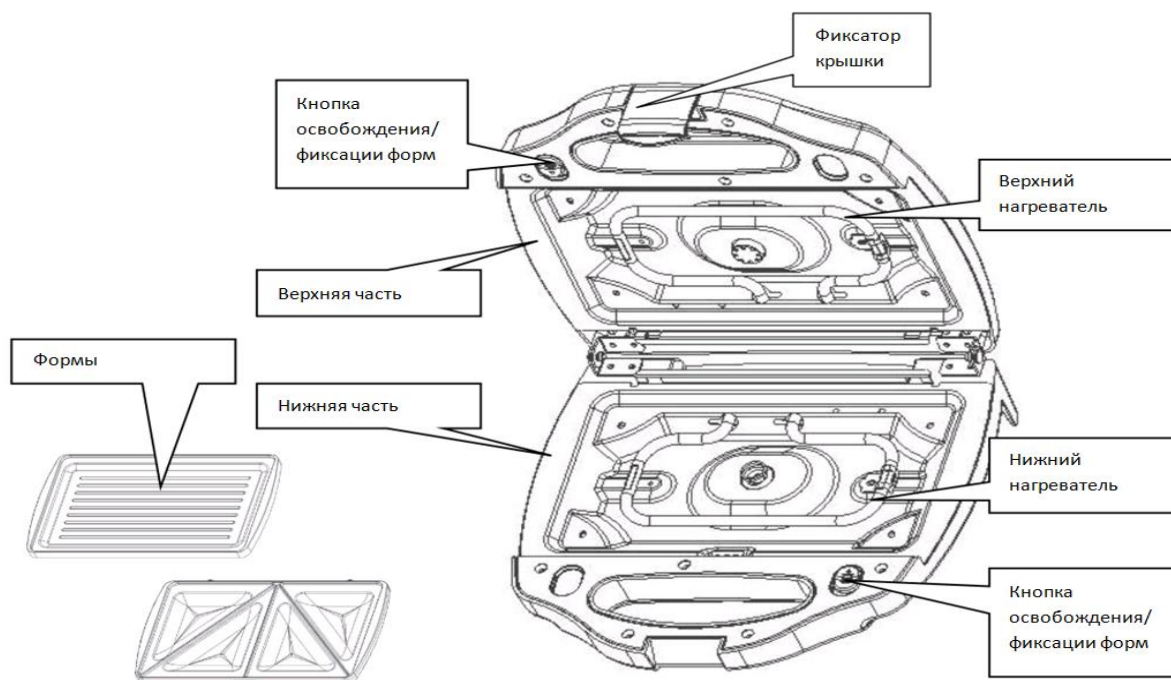

При первом использовании:

- Формы Мульти гриля 5в1 покрыты антипригарным покрытием, поэтому при приготовлении необходимо использовать немного масла или других жиров.
- Поместите выбранные Вами формы в верхнюю и нижнюю часть Мульти гриля и зафиксируйте их Кнопкой освобождения/фиксации форм.
- Перед первым использованием необходимо смазать формы маслом.
- Подключите Мульти гриль 5в1 к электросети, поместите продукты, которые хотите приготовить, закройте и зафиксируйте крышку гриля фиксатором.
- После того, как вы закончили готовить, отключите Мульти гриль 5в1 от электросети и дайте ему полностью остыть.
- После того как формы остыли, выберите их промойте их теплой водой.
- Повторите все выше сказанное при использовании других форм.

Смена форм

- Перед заменой формочек дайте им полностью остыть.
- Сначала нажмите / потяните в направлении ручки и удерживайте кнопку отпущения / блокировки пластины в нижней части гриля. Снимите формочку и вставьте другую нужную Вам форму на место. Отпустите кнопку разблокировки/блокировки формы.
- Замените противень в верхней части гриля таким же образом.

Использование

- Подключите Мульти гриль 5в1 к электросети.
- Дайте ему разогреться. Горящая красная светодиодная лампа означает, что устройство подключено к току. Зеленая светодиодная лампа означает, что устройство прогрелось и готово к использованию.
- Устройство должно быть закрыто до тех пор, пока не загорится зеленый светодиод.
- Перед тем, как прибор разогреется, приготовьте все необходимое для приготовления пищи.
- Форму, на которую кладется продукт при первом использовании, следует слегка смазать жиром.
- Когда еда будет готова, снимите ее – деревянными или пластмассовыми инструментами, чтобы не поцарапать поверхность формы.

Полезные советы

- Жир на формах следует использовать в минимальном количестве. При выпечке блинов или вафель лучше всего добавлять масло непосредственно в тесто, а не смазывать им формы.
- следите за тем, чтобы, содержимое не вышло/вытекло за края при закрытии гриля.
- При приготовлении горячих бутербродов следите за тем, чтобы за края хлеба не вытекала начинка.

Очистка и обслуживание

- Прежде чем начать чистку прибора, убедитесь, что он отключен от электросети и полностью охлажден.
- Чтобы снять формы, необходимо нажать и удерживать кнопку отпущения/блокировки пластины, как описано выше.
- Вымойте тарелки мягким моющим средством или теплой водой, а затем высушите.

- Внешний корпус устройства можно протереть мягкой, сухой тряпкой. Не используйте чистящие салфетки, губки или абразивные чистящие средства.

Важные меры безопасности

- Держите гриль подальше от воды и других жидкостей.
- Не устанавливайте Мульти гриль 5в1 на/поверх других типов плит.
- Не размещайте Мульти гриль 5в1 близко к горячим поверхностям (газовые и электрические нагреватели и т.д.).
- Если Мульти гриль 5в1 подключен к электросети, не прикасайтесь к нему мокрыми руками.
- Защитите шнур питания от повреждений. Если шнур питания поврежден каким-либо образом – не используйте Мульти гриль 5в1 до тех пор, пока шнур не будет заменен. Ремонт Мульти гриля 5в1 должен проводиться только квалифицированным мастером.
- Никогда не отключайте прибор, вытаскивая вилку из сети, за сетевой шнур.
- Всегда отключайте Multi Grill 5in1 от сети, когда вы его не используете.
- Всегда отключайте Multi Grill 5in1 от сети, прежде чем начать его очистку
- Используйте только оригинальные запасные части.
- Если Мульти гриль 5в1 поврежден каким-либо образом – не используйте его.
- Держите прибор подальше от детей. Будьте особенно осторожны, если дети или животные находятся рядом при использовании устройства.
- Храните устройство в недоступном для детей месте.
- Мульти гриль 5в1 предназначен только для домашнего использования.

Технические параметры:

Номинальное напряжение: 230В переменного тока

Частота: 50Гц

Номинальная мощность: 750Вт

Класс защиты: IPX 0

Гарантия на устройство не распространяется на:

- Естественный износ деталей прибора из-за его длительного использования.
- На повреждения, вызванные внешними факторами (как намокание, неправильное использование и т.д.).
- Повреждения, вызванные неправильным использованием или хранением устройства.
- Механические повреждения устройства из-за его падения или другой подобной причины.
- Повреждения, вызванные неквалифицированным ремонтом, использованием неподходящих деталей или перегрузкой устройства.