

Drošības noteikumi: ierīcei jābūt izslēgtai, kamēr tā netiek izmantota; esiet piesardzīgi pārvietojot ierīci, kad tajā ir ēdiens/ūdens; uzmanieties no ierīces augšdaļas tās darbības laikā, tā ir karsta; atveriet ierīci lēni un uzmanīgi, lai izvairītos no apdegumiem, ļaujiet tvaika kondensātam iepilēt atpakaļ ierīcē; nedarbiniet ierīci viegli uzliesmojošu priekšmetu/vielu tuvumā; ierīcei vienmēr darbības laikā jābūt novietotai uz stabilas, gludas un horizontālas virsmas; ierīces kopšanai neizmantojiet abrazīvus vai kodīgus tīrīšanas līdzekļus un priekšmetus; ierīci nav paredzēts darbināt ar papildus strāvas taimeru vai tālvadības pultī; nepildiet ierīcē pārlietu daudz ūdeni – ūdens daudzumam vienmēr vajadzētu būt starp **min** un **max** atzīmēm; pārāk mazs ūdens daudzums var likt ierīcei pārkarst; pārāk liels ūdens daudzums var radīt nevajadzīgu pārslodzi ierīces sildelementiem un nespēs radīt nepieciešamo tvaicēšanas efektu kvalitatīvai pārtikas pagatavošanai; nepievienojiet ūdenim sāli, piparus, garšaugus, eļļu – ūdens tvertne ir paredzēta tikai un vienīgi ūdenim.

Detāļu apraksts:

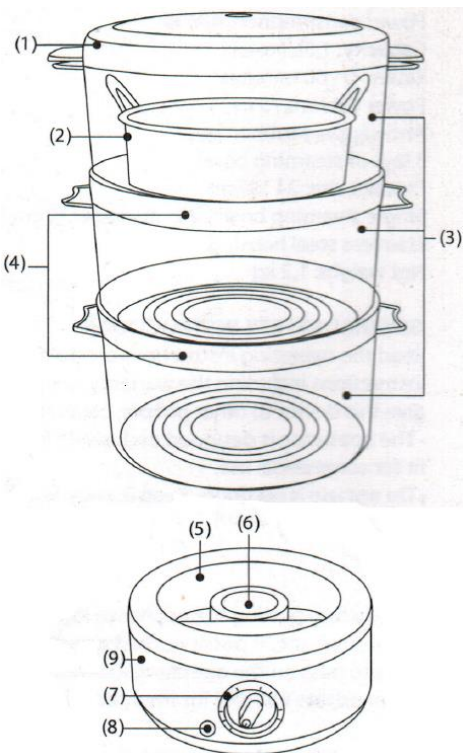

- | | | | |
|----|------------------------------|----|-----------------------|
| 6. | Vāks – tvaika atvere | 1. | Ūdens tvertne |
| 7. | Bloda rīsiem un graudiem | 2. | Tvaika ģenerators |
| 8. | 3gab. tvaicēšanas tvertnes | 3. | Taimeris – 60 minūtes |
| 9. | 2gab. noņemamie stiprinājumi | 4. | ON/OFF – indikators |
| | | 5. | Pamatne |

Sagatavošanās darbam: Izņemiet ierīci no iepakojuma; nomazgājiet ierīces detaļas (izņemot tvaika ģeneratoru) ar siltu ūdeni; noslaukiet ierīci ar sausu drānu. **BRĪDINĀJUMS** – *neiemērciet ierīces tvaika ģeneratoru ūdenī – tas var tikt neatgriezeniski sabojāts!*

Ierīces darbība: novietojiet ierīci uz stabilas virsmas; neiedarbiniet ierīci tuvumā virsmām un priekšmetiem, kas varētu sabojāties karstā tvaika rezultātā; noņemiet tvaicēšanas tvertnes (ierīces caurspīdīgā augšdaļa) nost no tvaika ģeneratora; ielejiet tvaika ģeneratora ūdens tvertnē (5.) ūdeni – vairāk par atzīmi **MIN** bet mazāk par atzīmi **MAX**; ievietojiet pārtikas produktus ierīces tvaicēšanas tvertnēs un/vai blodā. **IETEIKUMS** – *produktus, kurus nepieciešamas gatavot visilgāk ieteicams novietot tuvāk tvaika ģeneratoram, zemākā tvaicēšanas tvertnē.* **UZMANĪBU** – *nenobloķējiet gaisa plūsmu ar pārtikas produktiem; nepievienojiet pārtikas produktiem garšvielas vai sāli!* Novietojiet tvaicēšanas tvertnes atpakaļ uz pamatnes; iespējams lietot vienlaicīgi vienu, divas vai pat visas trīs tvaicēšanas tvertnes; neaizmirstiet uzlikt tvaicēšanas tvertnēm vāku (1.); pievienojiet ierīci strāvas tīklam un uzstādiet nepieciešamo laiku ar taimeru – blakus taimerim ir redzamas diagrammas, kurās ir norādīti aptuveni laika periodi, kas nepieciešami attiecīgā pārtikas produkta pagatavošanai (*laika periodi ir norādīti aptuveni, reāli nepieciešamie laika periodi var būt atšķirīgi*); ierīcei ieslēdzoties ieslēgsies sarkana gaisma **ON/OFF indikatorā**; ierīces darbības laikā nepieskarities tvaicēšanas tvertnēm un pamatnei, tās var būt karstas un radīt apdegumus; lai apturētu ierīci, pagrieziet taimeru uz **0** pozīciju – ierīce beigs darbu; kad ierīce beidz darbu, tiek atskaņots skaņas signāls; lai pārtikas produktus gatavošanas laikā pārbaudītu/apmaisītu, izmantojiet virtuves piederumus, piemēram, koka lāpstiņa; lai pārtikas produktus izņemtu,

izmantojot siltumizturīgus cimdus, noņemiet tvertnes vāku un atdaliet tvaicēšanas tvertnes vienu no otras. **BRĪDINĀJUMS** – *tvaicēšanas tvertnes var būt karstas un no tām var pilēt karsts ūdens, tvaika kondensāts. Neievietojiet ierīcē sasaldētus pārtikas produktus, pirms to gatavošanas atkausējiet tos pilnībā.*

ŪDENS TVERTNES PAPILDINĀŠANA – ja ierīces darbības laikā **ON/OFF indikators** izdziest – nepieciešams papildināt ūdens tvertni ar ūdeni. Atvienojiet ierīci no strāvas un pievienojiet nepieciešamo ūdens daudzumu. **IERĪCES KOPŠANA UN TĪRĪŠANA** – pirms ierīces tīrīšanas, atvienojiet to no strāvas un pārlicinieties, ka tā ir atdzisusi. **Vāku un tvaicēšanas tvertnes** mazgājiet ar mīkstu sūkli un trauku mazgāšanas līdzekli; nepieciešamības gadījumā minētās detaļas iespējams atmērcēt siltā ūdenī. **Tvaika ģeneratoru/pamatni** tīriet ar mitru drānu, neizmantojot kodīgus vai abrazīvus tīrīšanas līdzekļus vai priekšmetus. Pirms lietošanas, pārlicinieties, ka detaļas ir sausas – īpaši tvaika ģenerators/pamatne. Iespējams, pēc vairākām lietošanas reizēm uz tvaika ģeneratora virsmas var būt sakrājiet kaļķakmens – lai to noņemtu, ielejiet tvaika ģeneratorā etiķi līdz **MAX** atzīmei un iedarbiniet ierīci uz 30 minūtēm. Noslaukiet ar mitru drānu. **NEIZMANTOJIET** ķīmiskus atkalģošanas līdzekļus.

GARANTĪJA - Ierīces garantija neattiecas: ·Uz ierīces daļu dabisko nolietojumu, kas radies ierīces ilgstošas lietošanas rezultātā. ·Uz standarta apkopēm (tīrīšana, detaļas, kas pastiprināti pakļautas nodilumam). ·Uz bojājumiem, kas radušies ārēju faktoru ietekmē (Kā samirkšana, nepareiza izmantošana, putekļi, klimatiskie apstākļi utt.). ·Uz bojājumiem, kas radušies ierīces nepareizas lietošanas vai glabāšanas rezultātā. ·Uz mehāniskiem ierīces bojājumiem, kas radušies tās krišanas, trieciena vai cita līdzīga iemesla rezultātā. ·Uz bojājumiem, kas radušies nekvalificēta remonta, neatbilstošu detaļu lietošanas vai ierīces pārslogošanas rezultātā. Gadījumā, ja patērētājs precīzi transportējot to nav pienācīgi un droši nostiprinājis, tas uzņemas pilnu atbildību par bojājumiem. Izplatītājs patur tiesības veikt jebkādas izmaiņas instrukcijā un neuzņemas atbildību par jebkāda veida kļūmēm saistītām ar instrukcijas drukāšanu. Atkarībā no preces modeļa, detaļu attēli un ilustrācijas var atšķirties.

SERVISS Ja jūsu ierīcei rodas problēmas, sazinieties ar izplatītāju, kurš ir autorizēts iekārtu remontēt. Lietojot produktu, rūpīgi sekojiet pievienotās instrukcijas norādēm. Sūdzības netiks ņemtas vērā, ja esat modificējis produktu vai neesat ievērojis lietošanas instrukcijā sniegtos norādījumus. Ne ražotājs, ne mazumtirgotājs nav atbildīgs par nepilnvarotu personu veiktās apkopes vai remonta rezultātiem. Lietotājs nedrīkst censties iekārtu remontēt pats. Lai veiktu remontu, sazinieties ar izplatītāju. Trešo personu veiktie remontu padara garantijas prasību par spēkā neesošu. Katram ražošanā esošajam produktam ir veikta sistemātiska pārbaude. Produkta veiktspēja ir atbilstoša, tā kalibrēšana vai validācija nav nepieciešama. Ja jūsu produkts nesniedz gaidīto veiktspēju un lietošanas laikā mainās pamatfunkciju veiktspēja, sazinieties ar izplatītāju.

TEHNISKĀ SPECIFIKĀCIJA: Spriegums: 220-240 V; 50/60 Hz; Jauda: 400 W; Kopējais tilpums: 7.5L; Taimeris: 0 - 60 minūtes; Kabeļa garums: 1 metrs; Izmērs: 24 * 37cm; Nerūsējošā tērauda korpus; Importētājvalsts: Polijas Republika

Пароварка PROFİ 900

Инструкция

Правила безопасности: устройство должно быть выключено, когда оно не используется; будьте осторожны при перемещении устройства, когда в нем есть еда/вода; будьте осторожны с верхней частью устройства во время работы, она горячая; открывайте устройство медленно и осторожно, чтобы не обжечься, дайте конденсату пара стечь обратно в устройство; не используйте устройство рядом с легковоспламеняющимися предметами/веществами; во время работы устройство всегда должно располагаться на устойчивой, гладкой и горизонтальной поверхности; не используйте абразивные или едкие чистящие средства и предметы для ухода за устройством; устройство не предназначено для работы с дополнительным таймером питания или пультом дистанционного управления; не заливайте устройство слишком большим количеством воды – количество воды всегда должно быть между отметками min и max; слишком мало воды может привести к перегреву устройства; слишком большое количество воды может вызвать ненужную перегрузку ТЭНов прибора и не сможет создать необходимый паровой эффект для качественного приготовления пищи; не добавляйте в воду соль, перец, травы, масло - емкость для воды предназначена только для воды.

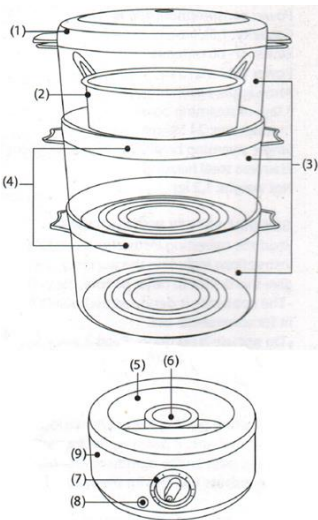

- | | |
|-------------------------------|-----------------------|
| 1. крышка - паровое отверстие | 5. Резервуар для воды |
| 2. Чаша для риса и зерен | 6. Парогенератор |
| 3. 3 шт. испарительные баки | 7. Таймер - 60 минут |
| 4. 2 шт. съемные застёжки | 8. On/OFF - индикатор |
| | 9. База |

Подготовка к работе: Достаньте прибор из упаковки; детали прибора (кроме парогенератора) мыть теплой водой; протрите устройство сухой тканью. **ВНИМАНИЕ** - не погружайте парогенератор устройства в воду - это может привести к необратимому повреждению!

Эксплуатация устройства: поместите устройство на устойчивую поверхность; не работайте с устройством вблизи поверхностей и предметов, которые могут быть повреждены горячим паром; снимите паровые баки (прозрачная верхняя часть устройства) с парогенератора; налить воду в бак для воды парогенератора (5.) - больше отметки MIN, но меньше отметки MAX; поместите продукты в пароварки и/или чашу прибора. **РЕКОМЕНДАЦИЯ** - продукты, которые необходимо дольше всего готовить, рекомендуется размещать ближе к парогенератору, в нижний паровой бак. **ВНИМАНИЕ** - не перекрывайте поток воздуха пищевыми продуктами; не добавляйте специи и соль в пищу! Поместите контейнеры для приготовления на пару обратно на основание; можно использовать одну, две или даже все три емкости для пропаривания одновременно; не забудьте накрыть пропарочные баки крышками (1.); подключите устройство к сети и установите необходимое время с помощью таймера - рядом с таймером вы можете увидеть диаграммы, которые указывают примерные периоды времени, необходимые для приготовления рассматриваемой пищи (периоды времени приблизительно, фактически необходимые периоды времени может быть разным); при включении устройства на индикаторе ON/OFF загорается красная лампочка; не прикасайтесь к паровым бакам и основанию во время работы устройства, они могут быть горячими и вызвать ожоги; для остановки устройства поверните таймер в положение 0 – устройство перестанет работать; при остановке работы устройства воспроизводится звуковой сигнал; используйте кухонные принадлежности, такие как деревянная лопатка, чтобы проверять/перемешивать продукты во время приготовления; для извлечения продуктов используйте термостойкие перчатки, снимите крышку контейнера и отделите контейнеры для варки друг от друга. **ВНИМАНИЕ!** Паровые баки могут быть горячими, и из них может капать горячая вода, паровой конденсат. Не кладите в прибор замороженные продукты, полностью разморозьте их перед приготовлением. **НАПОЛНЕНИЕ РЕЗЕРВУАРА ДЛЯ ВОДЫ** - если во время работы устройства индикатор ON/OFF гаснет - необходимо долить воду в резервуар для воды. Отключите устройство от сети и добавьте необходимое количество воды. **УХОД И ЧИСТКА УСТРОЙСТВА** - Перед очисткой устройства отключите его от сети и убедитесь, что оно остыло. Вымойте крышку и емкости для варки мягкой губкой со средством для мытья посуды; при необходимости указанные детали можно замочить в теплой воде.

Очищайте парогенератор/основание влажной тряпкой без использования едких или абразивных чистящих средств. Перед использованием убедитесь, что детали сухие, особенно парогенератор/основание. После нескольких использований на поверхности парогенератора может образоваться известковый налет – для его удаления залейте в парогенератор уксус до отметки MAX и включите прибор на 30 минут. Протрите влажной тканью. **НЕ ИСПОЛЬЗУЙТЕ** химические средства для удаления накипи.

ГАРАНТИЯ - Гарантия на устройство не распространяется на: ·Естественный износ частей устройства в результате длительного использования устройства. ·На стандартное обслуживание (очистка, детали, подверженные повышенному износу). ·На повреждения, вызванные внешними факторами (такими как намокание, неправильная эксплуатация, запыленность, климатические условия и т.п.). ·На ущерб, вызванный неправильным использованием или хранением устройства. ·На механические повреждения устройства, вызванные его падением, ударом или другими подобными причинами. ·На повреждения, вызванные неквалифицированным ремонтом, использованием неподходящих деталей или перегрузкой устройства. В случае, если потребитель не закрепил товар должным образом и надежно во время транспортировки, он берет на себя полную ответственность за ущерб. Дистрибьютор оставляет за собой право вносить любые изменения в руководство и не несет ответственности за любые ошибки, связанные с печатью руководства. В зависимости от модели изделия изображения и иллюстрации деталей могут отличаться.

ОБСЛУЖИВАНИЕ При возникновении проблем с устройством обратитесь к дилеру, авторизованному для ремонта устройства. При использовании продукта внимательно следуйте указаниям прилагаемой инструкции. Жалобы не будут рассматриваться, если вы модифицировали продукт или не следовали инструкциям руководства пользователя. Ни производитель, ни продавец не несут ответственности за результаты технического обслуживания или ремонта, выполненного неуполномоченными лицами. Пользователь не должен пытаться ремонтировать устройство самостоятельно. Обратитесь к дилеру для ремонта. Ремонт, выполненный третьими лицами, аннулирует гарантийное требование. Каждый продукт в производстве систематически тестируется. Производительность изделия является адекватной и не требует калибровки или проверки. Если ваше изделие работает не так, как ожидалось, и производительность основных функций изменяется во время использования, обратитесь к своему дилеру.

ТЕХНИЧЕСКИЕ ХАРАКТЕРИСТИКИ: Напряжение: 220-240 V; 50/60 Hz; Мощность: 400 W; Общий объем: 7,5 л; Таймер: 0 - 60 минут; Длина кабеля: 1 метр; Размер: 24*37см; Корпус из нержавеющей стали; Страна-импортер: Польская Республика