







Dārza grils COMFORT O-10 lietošanas instrukcija

BRĪDINĀJUMS: APDEGUMU RISKS!

Grila detaļas lietošanas laikā ir ļoti karstas, nepieskarieties tām un neļaujiet bērniem bez uzraudzības uzturēties grila tuvumā.

Lietojot grilu, ievērojiet ugunsdrošības principus. Lietošanas laikā neatstājiet grilu bez uzraudzības. Lietošanai tikai ārpus telpām. Iesakām izmantot grila briķetes.

Nr.	detaļas nosaukums	skaitis
1	vāka rokturis	1
2	ventilācijas vārsts	1
3	vāks	1
4	āķis	1
5	reste pārtikai	1
6	reste oglēm	1
7	vieta oglēm	1
8	pārvietošanas rokturi	2
9	atbalsta kājas stiprinājums	4
10	Gaisa plūsmas un pelnu iztukšošanas vārsts	1
11	priekšējā atbalsta kāja	2
12	aizmugurējā kāja ar riteni	2
13	pelnu pamatne	1
14	ritenis	2
15	piederumu glabāš. pamatne	1

A		8 gb
B		8 gb
C		8 gb
D		4 gb
E		4 gb
F		2 gb
G		2 gb

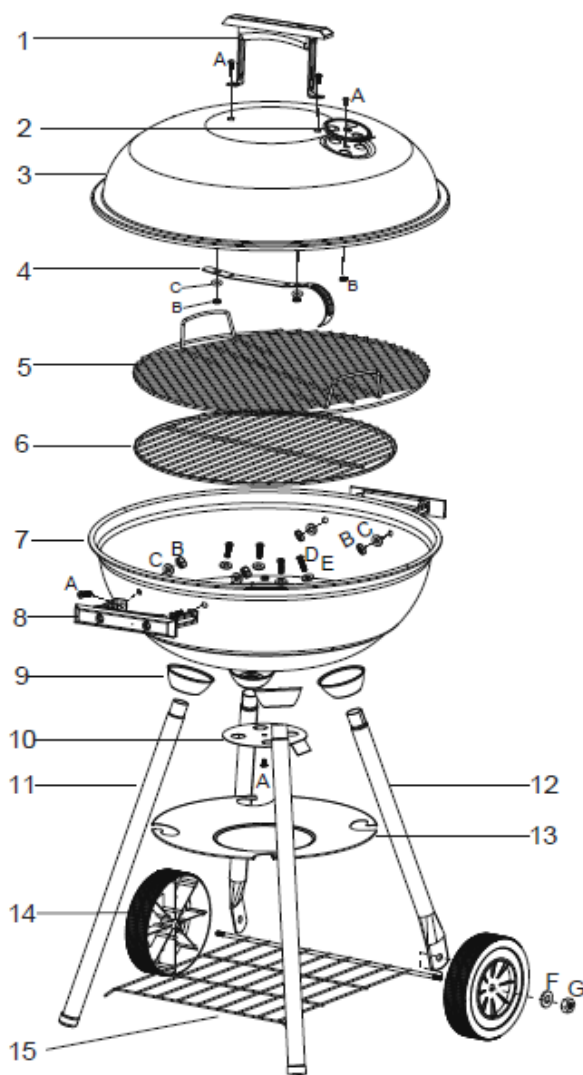

montāža

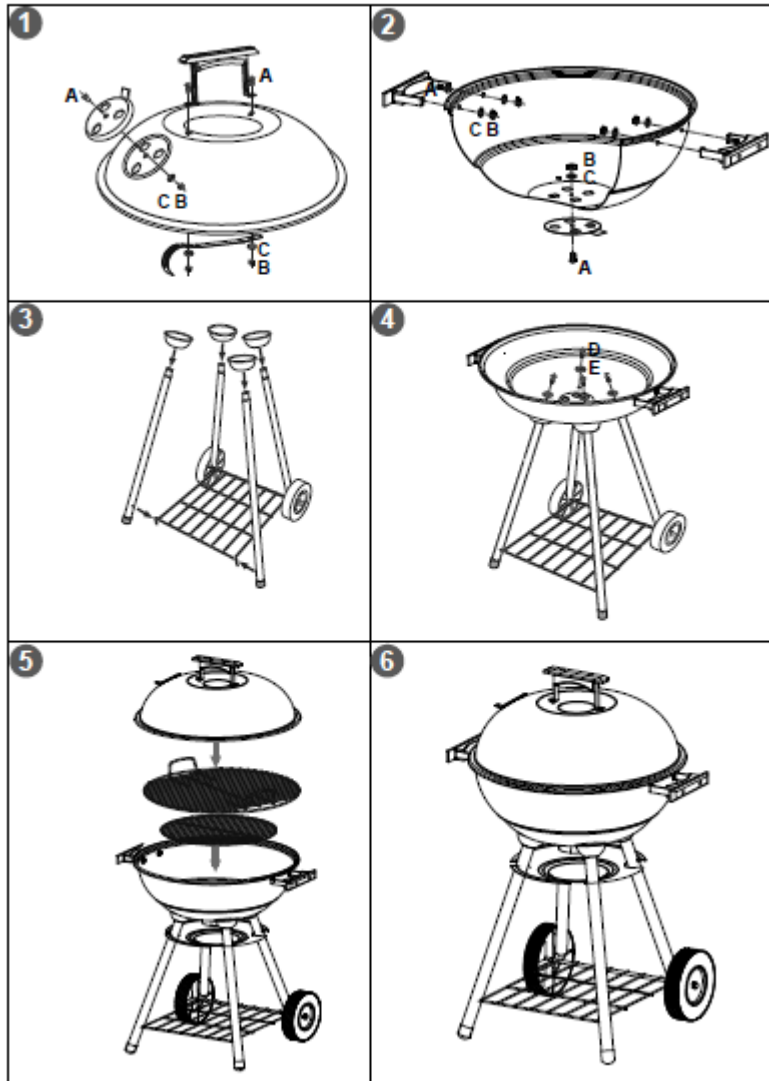

VIDES AIZSARDZĪBA

Produkta kalpošanas laika beigās, vai gadījumā, ja tā remonta izmaksas pārsniegtu jaunas preces iegādes

cenu - neizmetiet produktu sadzīves atkritumos. Lai pareizi iznīcinātu produktu, lūdzu, nogādājat to paredzētajās atkritumu pieņemšanas vietās. Nodrošinot pareizu un pienācīgu produkta utilizāciju, jūs palīdzēsiet novērst potenciāli negatīvas sekas apkārtējai videi un citu cilvēku veselībai. Lai iegūtu

sīkāku informāciju, sazinieties ar vietējo pašvaldību vai atkritumu savākšanas punktu. Nepareiza šāda veida

atkritumu izvešana var radīt sekas, saskaņā ar attiecīgās valsts normatīvo regulējumu.

SERVISS

Ja jūsu ierīcei rodas problēmas, sazinieties ar izplatītāju, kurš ir autorizēts iekārtu remontēt. Lietojot produktu,

rūpīgi sekojiet pievienotās instrukcijas norādēm. Sūdzības netiks ņemtas vērā, ja esat modificējis produktu

vai neesat ievērojis lietošanas instrukcijā sniegtos norādījumus. Ne ražotājs, ne mazumtirgotājs nav atbildīgs par nepilnvarotu personu veiktās apkopes vai remonta rezultātiem. Lietotājs nedrīkst censties

iekārtu remontēt pats. Lai veiktu remontu, sazinieties ar izplatītāju. Trešo personu veiktie remontu padara

garantijas prasību par spēkā neesošu. Katram ražotājam esošajam produktam ir veikta sistemātiska pārbaude.

Produkta veiktspēja ir atbilstoša, tā kalibrēšana vai validācija nav nepieciešama. Ja jūsu produkts nesniedz

gaidīto veiktspēju un lietošanas laikā mainās pamatfunkciju veiktspēja, sazinieties ar izplatītāju.

GARANTIJA

Ierīces garantija neattiecas:

- Uz ierīces daļu dabisko nolietojumu, kas radies ierīces ilgstošas lietošanas rezultātā.
- Uz standarta apkopēm (tīrīšana, detaļas, kas pastiprināti pakļautas nodilumam).
- Uz bojājumiem, kas radušies ārēju faktoru ietekmē (Kā samirkšana, nepareiza izmantošana, putekļi, klimatiskie apstākļi utt.).
- Uz bojājumiem, kas radušies ierīces nepareizas lietošanas vai glabāšanas rezultātā.
- Uz mehāniskiem ierīces bojājumiem, kas radušies tās krišanas, trieciena vai cita līdzīga iemesla rezultātā.
- Uz bojājumiem, kas radušies nekvalificēta remonta, neatbilstošu detaļu lietošanas vai ierīces pārslogošanas rezultātā.
- Gadījumā, ja patērētājs precīti transportējot to nav pienācīgi un droši nostiprinājis, tas uzņemas pilnu atbildību par bojājumiem. Izplatītājs patur tiesības veikt jebkādas izmaiņas instrukcijā un neuzņemas atbildību par jebkāda veida kļūmēm saistītām ar instrukcijas drukāšanu.







Atkarībā no preces modeļa, detaļu attēli un ilustrācijas var atšķirties no reālajām.

Садовый гриль Comfort

Инструкция по применению

ПРЕДУПРЕЖДЕНИЕ: ОПАСНОСТЬ ОЖОГОВ! Детали гриля сильно нагреваются во время использования, не прикасайтесь к ним и не позволяйте детям находиться рядом с грилем без присмотра. При использовании гриля соблюдайте правила пожарной безопасности. Не оставляйте гриль без присмотра во время использования. Только для наружного использования. Мы рекомендуем использовать гриль-брикеты.

№г	Название детали	Количество
1	Ручка крышки	1
2	Клапан вентиляции	1
3	Крышка	1
4	Крючок	1
5	Решетка для продуктов	1
6	Решетка для углей	1
7	Место для углей	1
8	Ручки для перемещения	2
9	Крепление для ножек	4
10	Клапан потока воздуха и для удаления золы	1
11	Передняя опорная нога	2
12	Задняя нога с колесом	2
13	Основа для пепла	1
14	колесо	2
15	Основа для хранения предм.	1

A		8 шт
B		8 шт
C		8 шт
D		4 шт
E		4 шт
F		2 шт
G		2 шт

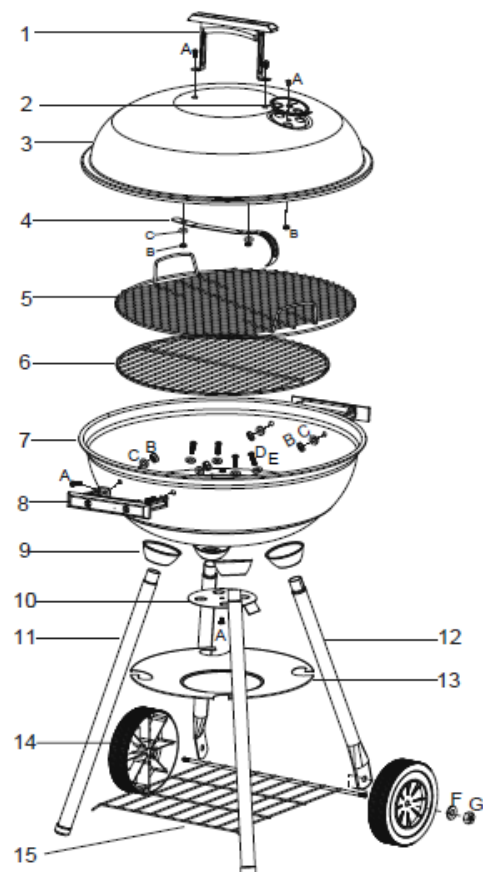

Монтаж

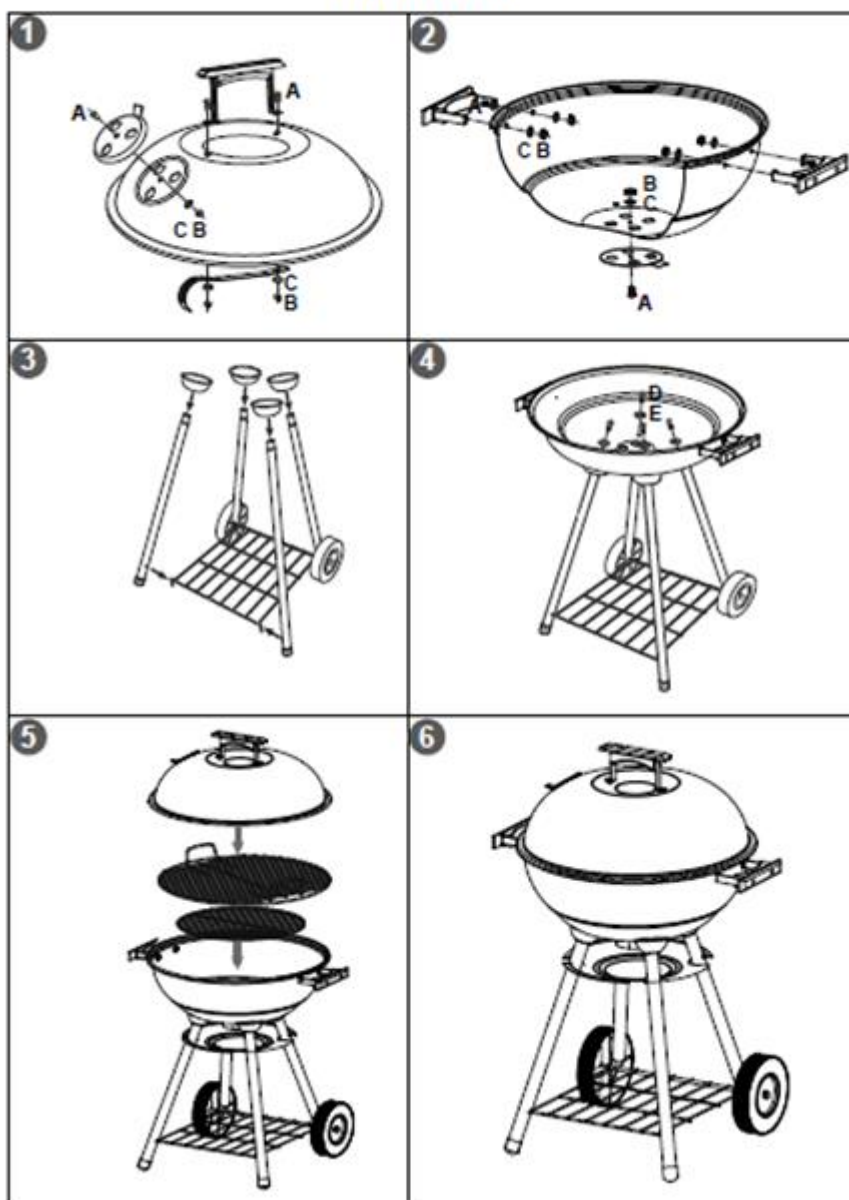

ЗАЩИТА ОКРУЖАЮЩЕЙ СРЕДЫ

В конце срока службы продукта или если стоимость его ремонта превысит покупку нового продукта - не выбрасывайте товар вместе с бытовыми отходами. Чтобы правильно утилизировать продукт, пожалуйста, принесите его в специально отведенных местах приема отходов. Обеспечивая правильную и надлежащую утилизацию продукта, вы сможете предотвратить потенциально негативные последствия для окружающей среды и здоровья окружающих людей. Больше подробностей информации, обратитесь в ближайший пункт сбора отходов вашего местного муниципалитета. Неправильно такого рода утилизация отходов может привести к последствиям в соответствии с нормативно-правовой базой соответствующей страны.

ОКАЗАНИЕ УСЛУГ

Если у вас возникли проблемы с устройством, обратитесь к дилеру, уполномоченному ремонтировать устройство. При использовании продукта, внимательно следуйте указаниям в прилагаемой инструкции. Жалобы не будут рассматриваться, если вы модифицировали продукт или вы не следовали инструкциям в руководстве пользователя. Ни производитель, ни продавец не несет ответственности за результаты технического обслуживания или ремонта, выполненного неуполномоченными лицами. Пользователь не должен пытаться ремонт

оборудования самостоятельно. Обратитесь к дилеру для ремонта. Ремонт, выполненный третьими лицами аннулирует гарантийное требование. Каждый продукт в производстве систематически тестируется. Производительность продукта является адекватной и не требует калибровки или проверки.

ГАРАНТИЯ

Гарантия на устройство не распространяется:

- На естественный износ деталей аппарата, вызванный длительной эксплуатацией аппарата • как результат.
- На стандартное обслуживание (очистка, детали, подверженные повышенному износу).
- На повреждения, вызванные внешними факторами (например, намокание, неправильная эксплуатация, запыленность, климатические условия и т.п.).
- На ущерб, вызванный неправильным использованием или хранением устройства.
- При механическом повреждении устройства в результате его падения, удара или по другой подобной причине.
- На повреждения, вызванные неквалифицированным ремонтом, использованием неподходящих деталей или перегрузкой устройства.

В случае, если потребитель не закрепил товар должным образом и надежно при транспортировке, он берет на себя полную ответственность за ущерб.

Дистрибьютор оставляет за собой право вносить любые изменения в руководство и не несет ответственности за любые ошибки, связанные с печатью руководства. В зависимости от модели товара изображения и иллюстрации деталей могут отличаться от реальных.